

FR - INFORMATIONS A CONSERVER - A LIRE AVANT UTILISATION

Ne pas brancher le cordon lumineux sur son alimentation lorsqu'il est encore dans son emballage ou lorsqu'il est enroulé sur une bobine / Ne pas utiliser le cordon lumineux si celui-ci est couvert ou encastré dans une surface / Le câble extérieur souple du cordon lumineux et du transformateur ne peuvent pas être remplacés ; en cas d'endommagement d'un câble, il convient de mettre l'appareil endommagé au rebut (cordon lumineux et/ou transformateur) / Produit destiné à un usage décoratif uniquement : ne convient pas pour l'éclairage d'une pièce d'un ménage / Lors de la pose du tube lumineux, s'assurer que son rayon de courbure n'est pas inférieur à : **60** degrés. / La source lumineuse de ce luminaire n'est pas remplaçable : lorsque la source lumineuse atteint sa fin de vie, le luminaire entier doit être remplacé. / Ne pas ouvrir le cordon lumineux ni le couper / ATTENTION – CE CORDON LUMINEUX NE DOIT PAS ÊTRE UTILISÉ SANS QUE TOUS LES JOINTS D'ÉTANCHÉITÉ NE SOIENT EN PLACE.

INSTRUCTIONS D'UTILISATION

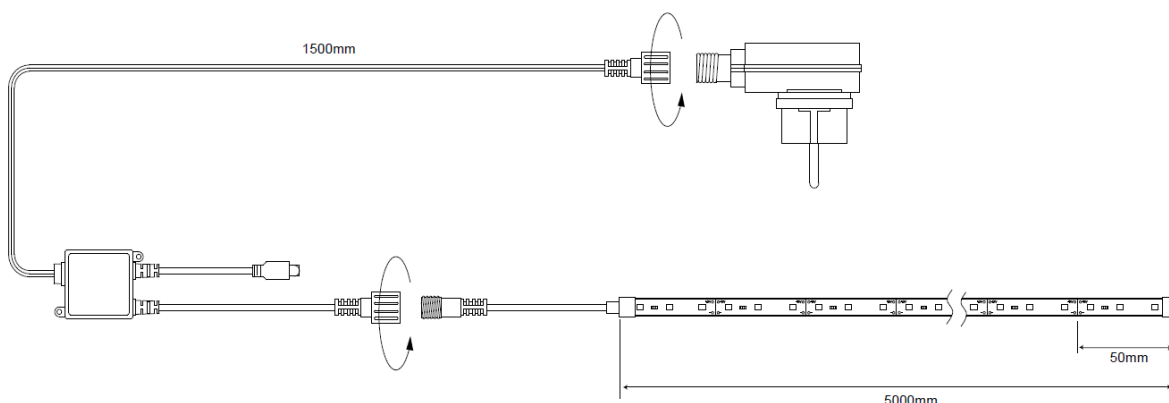

MISE EN PLACE DE LA PILE (TELECOMMANDE)

TELECOMMANDE : 1 pile 3V (CR2025) :

- Dévisser la vis de fixation du support de pile.
- Déclipser le support comme indiqué au dos de la télécommande.
- Mettre la pile en place dans le support. (1)
- Mettre en place le support et le pousser jusqu'à ce qu'il soit clipsé. (2)
- Revisser sans forcer la vis de fixation du support de pile.

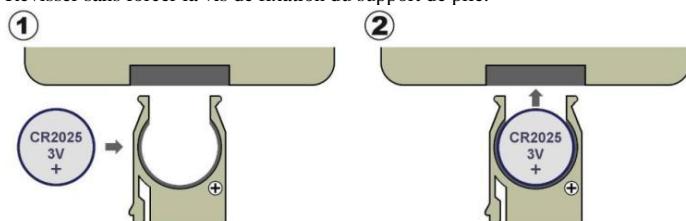

N'utiliser que le type de pile recommandée.

Insérer la pile en prenant garde de respecter les polarités indiquées sur le boîtier.

Les piles (non-rechargeables) ne doivent pas être rechargées.

Dans le cas où des fuites se produiraient au niveau des piles, et que du liquide (électrolyte) touche la peau, nettoyer immédiatement à l'eau et au savon ou neutraliser avec un acide doux tel que du jus de citron ou du vinaigre. Si le liquide entre en contact avec les yeux, rincer immédiatement à l'eau claire pendant au moins 10 minutes, puis consulter un médecin.

Ne pas court-circuiter les bornes des piles.

Retirer la pile lorsque celle-ci est usagée.

Retirer la pile avant de mettre l'appareil au rebut.

Retirer la pile, si vous n'utilisez pas cet appareil pendant une période prolongée.

TELECOMMANDE



ON marche

- Diminution de l'intensité lumineuse

OFF arrêt

+ Augmentation de l'intensité lumineuse



ATTENTION : MAINTENIR LES PILES HORS DE PORTÉE DES JEUNES ENFANTS. Ce produit contient une pile-bouton. L'ingestion d'une pile-bouton peut causer des brûlures chimiques internes en deux heures seulement et provoquer la mort. Jeter immédiatement les piles usagées. Garder les piles neuves et les piles usagées à l'écart des enfants. Si vous pensez que des piles ont pu être avalées ou placées à l'intérieur d'une quelconque partie du corps, consultez immédiatement un médecin. Les piles sont de petits objets. Le remplacement des piles doit être effectué par un adulte

Vérifiez régulièrement le produit et assurez-vous que le compartiment à piles est toujours correctement fermé et sécurisé (par exemple avec une vis ou un dispositif mécanique). Si le compartiment à pile ne se ferme pas correctement ou n'est pas sécurisé, cessez d'utiliser le produit et tenez-le hors de portée des enfants.

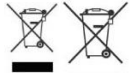

Les produits électriques / piles ne doivent pas être mis au rebut avec les déchets ménagers. Merci de les recycler dans les points de collecte prévus à cet effet. Adressez-vous auprès des autorités locales ou de votre revendeur pour obtenir des conseils sur le recyclage. Les piles doivent être éliminées de façon sûre.

INFORMATION TO KEEP - TO READ BEFORE USING

Do not connect the rope light to the supply while it is in the packing or wound onto a reel / Do not use the rope light when covered or recessed into a surface / The external cable of the rope light and the transformer cannot be replaced; in the event of damage to a cable, it is advisable to dispose of the damaged appliance (rope light and/or transformer) / This product is intended for decorative use only: it is not suitable for use as household lighting / During rope light installation, ensure that its bending radius is not less than : 60 degrees. / The light source of this luminaire is not replaceable: when the light source reaches its end of life, the entire luminaire must be replaced. / Do not open or cut the rope light. / **WARNING: THIS ROPE LIGHT MUST NOT BE USED WITHOUT ALL THE GASKETS BEING IN PLACE.**

OPERATING INSTRUCTIONS

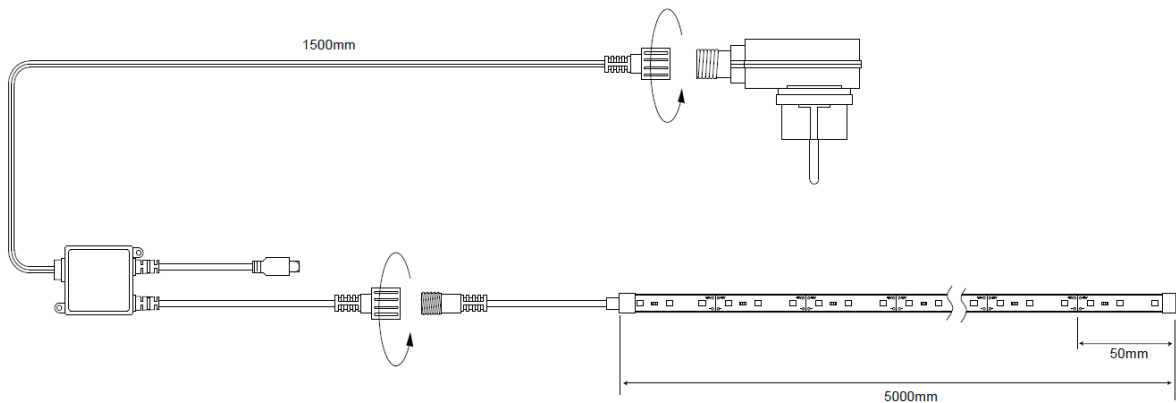

PUTTING THE BATTERY IN (REMOTE CONTROL)

- Unscrew the battery holder fixing screw.
- Snap off the support as indicated on the back of the remote control.
- Put the battery in the support. (1)
- Put the support in place and push it until it has snapped together. (2)
- Tighten the battery holder fixing screw without forcing it.

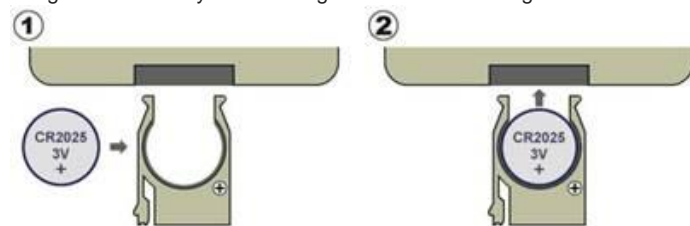

Insert the battery taking care to respect the polarities indicated on the case.

Batteries (non-rechargeable) must not be recharged.

In the event of battery leaks and liquid (electrolyte) contacting the skin, wash immediately with soap and water or neutralize with a mild acid such as lemon juice or vinegar. If the liquid comes in contact with the eyes, rinse immediately with clean water for at least 10 minutes, then consult a doctor.

Do not short-circuit the battery terminals.

Remove the battery when it is used.

Remove the battery before disposing of the appliance.

Remove the battery if you do not use this unit for a long time.

REMOTE CONTROL



ON On

OFF Off

- Decrease light intensity

+ Increase light intensity



WARNING: KEEP BATTERIES OUT OF REACH OF CHILDREN. This product contains a Button or Coin Cell Battery. A swallowed Button or Coin Cell Battery can cause internal chemical burns in as little as two hours and lead to death due to chemical burns and potential perforation of the esophagus. Dispose of used batteries immediately and safely. Used batteries can still be dangerous. Keep new and used batteries away from children. If you think batteries might have been swallowed or placed inside any part of the body, seek immediate medical attention. Batteries are small objects. Replacement of batteries must be done by adults.

Check the product regularly and make sure that the battery compartment is always properly closed and secured (for example with a screw or a mechanical device). If the battery compartment does not close properly or is not secure, stop using the product and keep it out of the reach of children.

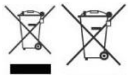

Electrical products / batteries should not be disposed of with household waste. Please dispose of them in an appropriate recycling point for electrical and electronic equipment. Consult your local authorities or dealer for advice on recycling. Batteries must be disposed of safely.

PT - GUARDE AS INFORMAÇÕES – LER ANTES DA UTILIZAÇÃO

Não ligue o cordão luminoso à fonte de alimentação se estiver dentro da embalagem ou enrolado numa bobina / Não utilize o cordão luminoso se este estiver coberto ou encastrado numa superfície / Os cabos exteriores flexíveis do cordão luminoso e do transformador não podem ser substituídos; em caso de danificação de um cabo, convém descartar o aparelho danificado (cordão luminoso e/ou transformador) / Produto destinado exclusivamente ao uso decorativo: não é adequado para a iluminação de uma parte de uma casa. / Ao colocar o tubo luminoso assegure que o raio de curvatura não é inferior a : 60 graus./ A fonte de luz da luminária não é substituível: quando a fonte de luz chega ao fim da vida, toda a unidade deverá ser substituída./ Não abra nem corte o cordão luminoso. / ATENÇÃO : ESTE CORDÃO LUMINOSO NÃO DEVE SER UTILIZADA SEM QUE TODAS AS JUNTAS DE IMPERMEABILIZAÇÃO ESTEJAM COLOCADAS.

INSTRUÇÕES DE UTILIZAÇÃO

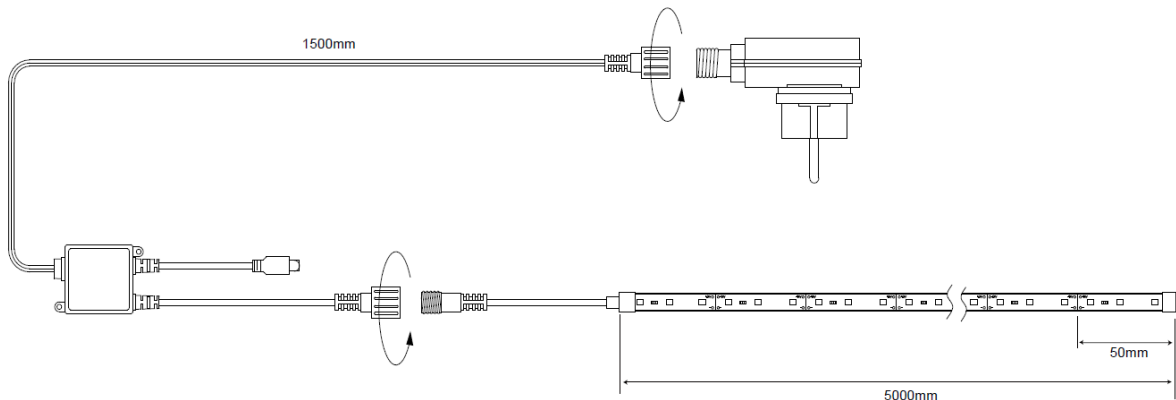

COLOCAÇÃO DA PILHA (TELECOMANDO)

- Desaperte o parafuso de fixação do suporte da pilha.
- Retire o suporte, como indicado na parte traseira do telecomando.
- Coloque a pilha no respetivo local do suporte. (1)
- Coloque o suporte no respetivo local e empurre até ficar encaixado. (2)
- Aperte sem forçar o parafuso de fixação do suporte da pilha.

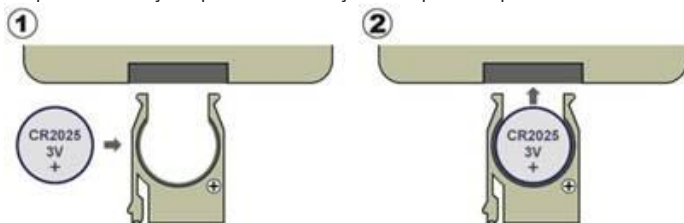

Use apenas o tipo de bateria recomendado.

Insira a bateria, respeitando as polaridades indicadas no estojo.

As baterias (não recarregáveis) não devem ser recarregadas.

No caso de vazamento da bateria e líquido (eletrólito) entrar em contato com a pele, lave imediatamente com água e sabão ou neutralize com um ácido suave, como suco de limão ou vinagre. Se o líquido entrar em contato com os olhos, lave imediatamente com água limpa por pelo menos 10 minutos e consulte um médico.

Não provoque um curto-circuito nos terminais da bateria.

Retire a bateria quando estiver em uso.

Retire a bateria antes de eliminar o aparelho.

Remova a bateria se você não usar esta unidade por um longo tempo.



ATENÇÃO: MANTENHA AS BATERIAS LONGE DO ALCANCE DE CRIANÇAS. Este produto contém bateria tipo botão ou tipo moeda. Se uma bateria tipo botão ou tipo moeda for ingerida, poderá causar queimaduras químicas internas em apenas duas horas e levar à morte devido às queimaduras químicas e potencial perfuração do esôfago. Elimine as baterias usadas imediatamente e de forma segura. Mesmo usadas, as baterias podem ser perigosas. Mantenha as baterias novas e usadas longe do alcance de crianças. Se você acreditar que uma bateria tenha sido ingerida ou inserida dentro de qualquer parte do corpo, procure ajuda médica imediatamente. Baterias são objetos pequenos. A troca das pilhas deve ser realizada por adultos.

Verifique o produto regularmente e verifique se o compartimento da bateria está sempre fechado e preso corretamente (por exemplo, com um parafuso ou um dispositivo mecânico). Se o compartimento da bateria não fechar adequadamente ou não estiver seguro, interrompa o uso do produto e mantenha-o fora do alcance de crianças.

Os produtos elétricos / pilhas não devem ser descartados juntamente com o lixo doméstico. Agradecemos que os recicle nos pontos de recolha previstos para este efeito. Consulte as autoridades locais ou revendedor para aconselhamento sobre a reciclagem. As baterias devem ser descartadas com segurança.

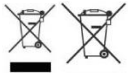

ES - CONSERVAR ESTA INFORMACIÓN - LEER ANTES DE UTILIZAR EL PRODUCTO

No conecte el cordón luminoso a la alimentación cuando todavía esté en el embalaje o cuando esté enrollado a una bobina / No utilice el cordón luminoso si está tapado o empotrado en una superficie / El cable exterior flexible del cordón luminoso y del transformador no pueden ser sustituidos ; en caso de que un cable esté dañado, debe desechar el aparato dañado (cordón luminoso y/o transformador). / Producto destinado únicamente a un uso decorativo: no conviene para iluminar una habitación de la vivienda. / Durante la instalación de luz de la cuerda, asegure que su radio de curvatura no sea inferior a: 60 grados. / La fuente de luz de este producto no es sustituible: cuando acaba su vida útil, el producto completo debe ser sustituido. / No abra ni corte el cordón luminoso. / ADVERTENCIA : ESTE CORDON LUMINOSO NO DEBE SER UTILIZADA SIN QUE TODAS LAS JUNTAS DE ESTANQUEIDAD ESTEN EN SU SITIO.

INSTRUCCIONES DE EMPLEO

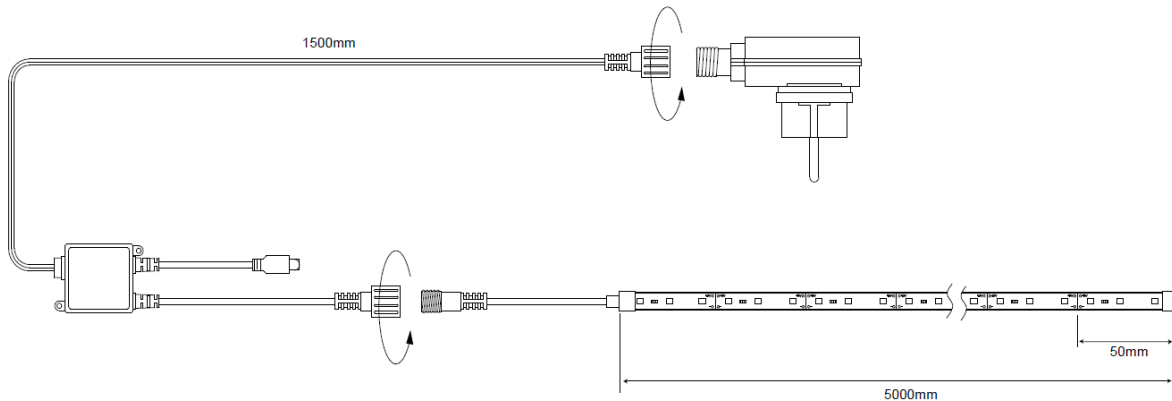

COLOCACIÓN DE LA PILA (MANDO A DISTANCIA)

- Desatornille el tornillo de fijación del soporte de la pila.
- Abrir el soporte como se indica en la parte posterior del mando a distancia.
- Colocar la pila en el soporte. (1)
- Colocar el soporte y empujarlo hasta que quede fijo. (2)
- Apretar sin forzar el tornillo de fijación del soporte de la pila.

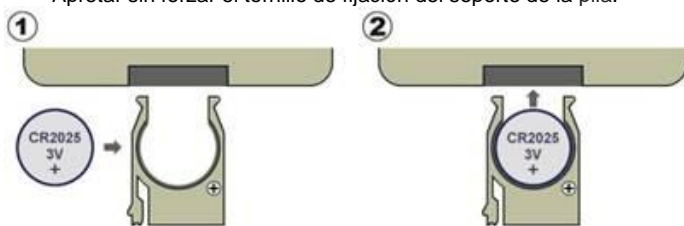

Use solo el tipo de batería recomendado.

Inserte la batería teniendo cuidado de respetar las polaridades indicadas en la caja.

Las baterías (no recargables) no deben recargarse.

En caso de fugas de batería y líquido (electrolito) en contacto con la piel, lave inmediatamente con agua y jabón o neutralice con un ácido suave como jugo de limón o vinagre. Si el líquido entra en contacto con los ojos, enjuague inmediatamente con agua limpia durante al menos 10 minutos, luego consulte a un médico.

No cortocircuite los terminales de la batería.

Retire la batería cuando se use.

Retire la batería antes de desechar el aparato.

Retire la batería si no utiliza esta unidad durante mucho tiempo.



ADVERTENCIA : MANTENGA LAS PILAS FUERA DEL ALCANCE DE LOS NIÑOS. Este producto contiene una pila de botón. Tragar una pila de botón puede causar quemaduras químicas internas en menos de dos horas y llevar a la muerte. Deseche las pilas usadas de inmediato. Mantenga las pilas nuevas y usadas lejos de los niños. Si cree que se pueden haber ingerido o colocado pilas dentro de cualquier parte del cuerpo, busque atención médica de inmediato. Las pilas son objetos pequeños. Las pilas deben ser sustituidas por un adulto

Compruebe el producto regularmente y asegúrese de que el compartimento de la batería siempre esté bien cerrado y asegurado (por ejemplo, con un tornillo o un dispositivo mecánico). Si el compartimento de la batería no se cierra correctamente o no es seguro, deje de usar el producto y manténgalo fuera del alcance de los niños.

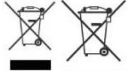

Los productos eléctricos / pilas no deben desecharse con los residuos domésticos. Gracias por reciclarlos en los puntos de recogida previstos a tal efecto. Diríjase a las autoridades locales o a su minorista para obtener consejos sobre el reciclaje. Las baterías deben desecharse de forma segura.

DE - HINWEISE ZUM AUFBEWAHREN - VOR DEM GEBRACH LESEN

Den Lichterschlauch nicht einschalten, wenn er sich noch in der Verpackung befindet oder wenn er noch auf der Spule aufgewickelt ist. / Den Lichterschlauch nicht benutzen, wenn dieser abgedeckt oder in einer Fläche eingeklemmt ist / Das flexible äußere Kabel der Lichterschlauch und des Transformators können nicht ersetzt werden; im Falle einer Beschädigung eines Kabels, muss das ganze Produkt entsorgt werden (Lichterschlauch und / oder Transformator) / Das Produkt dient nur zu Dekorationszwecken: es eignet sich nicht zum Beleuchten eines privaten Raumes / Während des Installierens des Lichterschlauchs, sollten Sie darauf achten, dass sein Krümmungsradius nicht unter 60 Grad liegt. / Die Lichtquelle in diesem Produkt ist nicht austauschbar. Wenn sie das Ende ihrer Lebensdauer erreicht, muss das ganze Produkt ersetzt werden. / Den Lichterschlauch weder öffnen noch durchschneiden. / ACHTUNG: DEN LICHTERSCHLAUCH DARF NICHT OHNE SÄMTLICHE, EINGESETZTEN DICHTUNGEN BENUTZT WERDEN.

GEBRAUCHSANWEISUNG

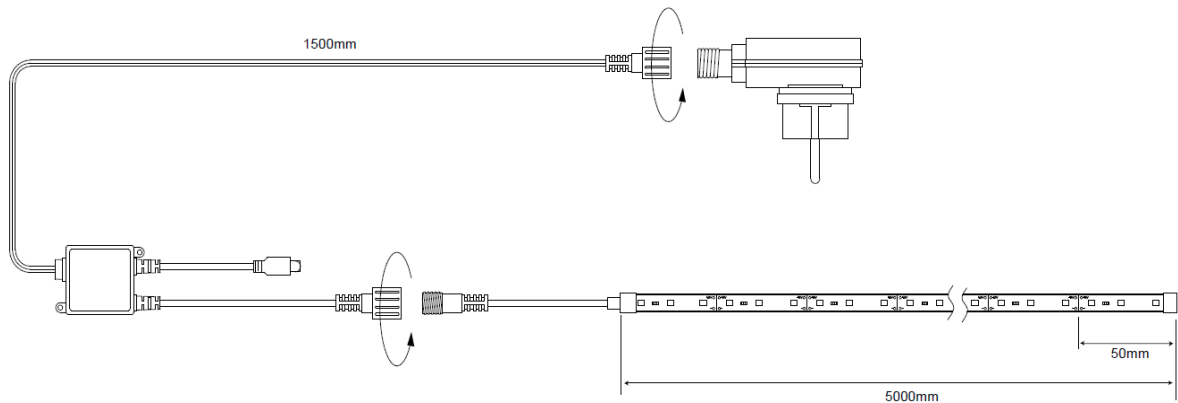

EINLEGEN DER BATTERIE (FERNBEDIENUNG)

- Lösen Sie die Befestigungsschraube der Batteriehalterung fest.
- Clipsen Sie das Batteriefach auf der Fernbedienungsrückseite auf.
- Legen Sie die Batterie in den Halter. (1)
- Schieben Sie das Batteriefach wieder hinein, bis es einrastet. (2)
- Ziehen Sie die Befestigungsschraube der Batteriehalterung fest, ohne Gewalt anzuwenden.

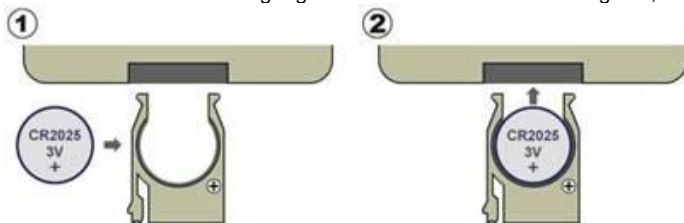

Verwenden Sie nur den empfohlenen Batterietyp.

Legen Sie den Akku ein und achten Sie dabei auf die auf dem Gehäuse angegebene Polarität.

Batterien (nicht wiederaufladbar) dürfen nicht wiederaufgeladen werden.

Wenn die Batterie ausläuft und Flüssigkeit (Elektrolyt) auf die Haut gelangt, waschen Sie sie sofort mit Wasser und Seife oder neutralisieren Sie sie mit einer milden Säure wie Zitronensaft oder Essig. Wenn die Flüssigkeit mit den Augen in Berührung kommt, spülen Sie sie sofort mindestens 10 Minuten lang mit klarem Wasser aus und suchen Sie dann einen Arzt auf.

Schließen Sie die Batteriepole nicht kurz.

Nehmen Sie den Akku heraus, wenn Sie ihn verwenden.

Entfernen Sie den Akku, bevor Sie das Gerät entsorgen.

Entfernen Sie den Akku, wenn Sie dieses Gerät längere Zeit nicht benutzen.



ACHTUNG: BATTERIEN AUSSERHALB DER REICHWEITE VON KINDERN AUFBEWAHREN. Dieses Produkt enthält eine Knopfzelle. Eine verschluckte Knopfzelle kann innerhalb von nur zwei Stunden Verätzungen im Körper verursachen, darunter die potenzielle Perforation der Speiseröhre, was wiederum zum Tod führen kann. Gebrauchte Batterien bitte umgehend entsorgen. Selbst gebrauchte Batterien können noch gefährlich sein. Neue und gebrauchte Batterien außerhalb der Reichweite von Kindern aufbewahren. Falls Sie vermuten, dass eine Batterie verschluckt wurde oder in eine Körperöffnung gesteckt worden ist, bitte sofort einen Arzt aufsuchen. Batterien sind kleine Gegenstände. Batterien müssen von Erwachsenen ausgewechselt werden.

Überprüfen Sie das Produkt regelmäßig und stellen Sie sicher, dass das Batteriefach immer ordnungsgemäß geschlossen und gesichert ist (z. B. mit einer Schraube oder einem mechanischen Gerät). Wenn das Batteriefach nicht richtig schließt oder nicht sicher ist, stellen Sie die Verwendung des Produkts ein und bewahren Sie es außerhalb der Reichweite von Kindern.



Elektrische Geräte / batterien dürfen nicht zusammen mit dem Hausmüll entsorgt werden. Bitte bringen Sie diese zum Recycling zu einer hierzu vorgesehenen Sammelstelle. Wenden Sie sich an Ihre Behörden oder an Ihren Händler, um Informationen zum Recycling zu erhalten. Batterien sollten sicher entsorgt werden.

NL - BEWAAR DEZE INFORMATIE - GELIEVE TE LEZEN VOOR GEBRUIK

De lichtslang niet inschakelen wanneer het zich nog in de verpakking bevindt, of wanneer het nog op de spoel gewikkeld is / Gebruik de lichtslang niet wanneer het bedekt is of in een plaats bekneld is / De soepele buitenkabel van de lichtslang en de transformator kunnen niet worden vervangen; als de kabel beschadigd is, moet het beschadigde apparaat (lichtslang en/of transformator) op de juiste manier worden weggegooid. / Product is uitsluitend bestemd voor decoratief gebruik: het is niet geschikt voor de verlichting van een ruimte in huis. / Zorg tijdens de lichtslang installatie ervoor dat de buigradius niet lager is dan: 60 graden. / De lichtbron in dit product is niet vervangbaar, wanneer het einde van de levensduur hiervan bereikt is dient het gehele product te worden vervangen. / De lichtslang niet openen of open snijden. / LET OP: DE LICHTSLANG MAG ALLEEN WORDEN GEBRUIKT ALS ALLE AFDICHTINGEN GEPLAATST ZIJN.

GEBRUIKSAANWIJZING

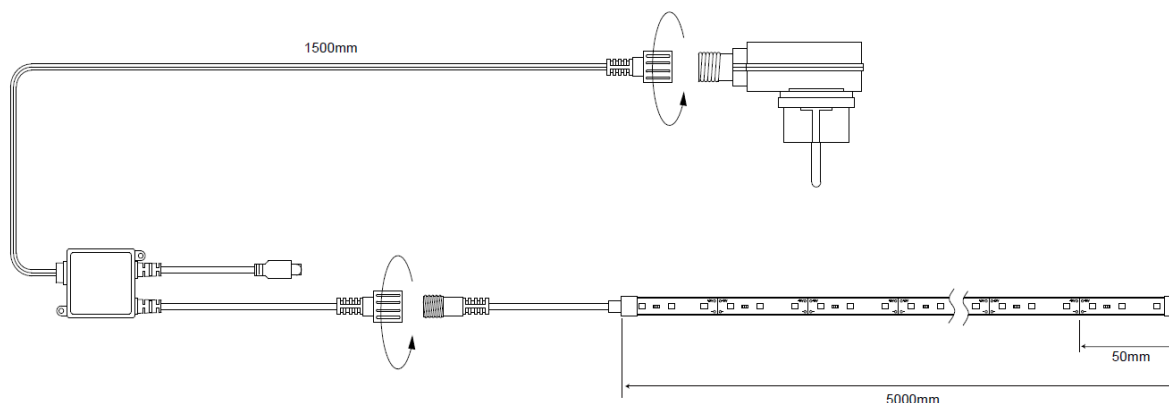

PLAATSEN VAN DE BATTERIJ (AFSTANDSBEDIENING)

- Draai de bevestigingsschroef van de batterijhouder los.
- Open het batterijvak aan de achterzijde van de afstandsbediening.
- Plaats de batterij in het batterijvak.(1)
- Schuif dan het batterijvak weer dicht, totdat deze vastklikt.(2)
- Draai vast zonder de bevestigingsschroef van de batterijsteun te forceren.

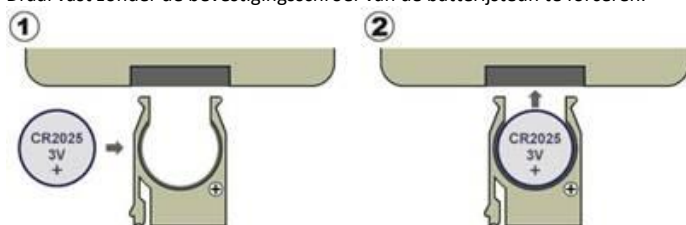

Gebruik alleen het aanbevolen batterijtype.

Plaats de batterij en let op de polariteiten die op de behuizing zijn aangegeven.

Batterijen (niet oplaadbaar) mogen niet worden opgeladen.

Als de batterij lekt en er vloeistof (elektrolyt) in contact komt met de huid, onmiddellijk wassen met zeep en water of neutraliseren met een mild zuur zoals citroensap of azijn. Als de vloeistof in contact komt met de ogen, spoel dan onmiddellijk met schoon water gedurende minstens 10 minuten en raadpleeg dan een arts.

Sluit de batterijpolen niet kort.

Verwijder de batterij wanneer deze wordt gebruikt.

Verwijder de batterij voordat u het apparaat weggooit.

Verwijder de batterij als u dit apparaat langere tijd niet gebruikt.

WAARSCHUWING: HOUD BATTERIJEN BUITEN HET BEREIK VAN KINDEREN. Dit product bevat een knooppelbatterij.

Een ingeslikte knooppelbatterij kan binnen twee uur interne chemische brandwonden veroorzaken. Deze brandwonden en een mogelijke perforatie van de slokdarm kunnen dodelijk zijn. Voer gebruikte batterijen onmiddellijk en veilig af. Gebruikte batterijen kunnen nog gevaarlijk zijn. Houd nieuwe en gebruikte batterijen buiten het bereik van kinderen. Neem onmiddellijk contact op met een arts als u denkt dat er batterijen zijn ingeslikt of zich in het lichaam bevinden. Batterijen zijn kleine voorwerpen. Het vervangen van batterijen dient door volwassenen te worden gedaan

Controleer het product regelmatig en zorg ervoor dat het batterijcompartiment altijd goed gesloten en beveiligd is (bijvoorbeeld met een schroef of een mechanisch apparaat). Als het batterijcompartiment niet goed sluit of niet veilig is, stop dan met het gebruik van het product en houd het buiten het bereik van kinderen.



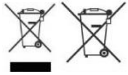

Elektrische producten / batterijen mogen niet weggegooid worden met het huisvuil. Gelieve te recyclen in de daarvoor voorziene verzamelpunten. Informeer bij uw lokale autoriteiten of winkelier over de recyclage van dit product. Batterijen moeten veilig worden afgevoerd.

IT - INFORMAZIONI DA CONSERVARE – DA LEGGERE PRIMA DELL'USO

Non collegare il tubo luminoso all'alimentazione quando è ancora nel suo imballo o quando è avvolto su una bobina / Non usare il tubo luminoso se è coperto o incassato in una superficie. / Il cavo esterno morbido del tubo luminoso e del trasformatore non può essere sostituito; in caso di guasto del cavo, conviene smaltire l'apparecchio (tubo luminoso e/o trasformatore). / Prodotto destinato esclusivamente a uso decorativo: non adatto per l'illuminazione di una parte della casa / Durante l'installazione del tubo luminoso, assicurarsi che il raggio di piegatura non sia inferiore a 60 gradi. / La sorgente di luce di questo prodotto non può essere sostituita, quando si esaurirà la sua durata dovrà essere sostituito l'intero prodotto. / Non aprire o tagliare il tubo luminoso. / AVVERTENZA : QUESTO TUBO LUMINOSO A NON DEVE ESSERE UTILIZZATO SENZA GIUNTI DI TENUTA A POSTO.

ISTRUZIONI PER L'USO

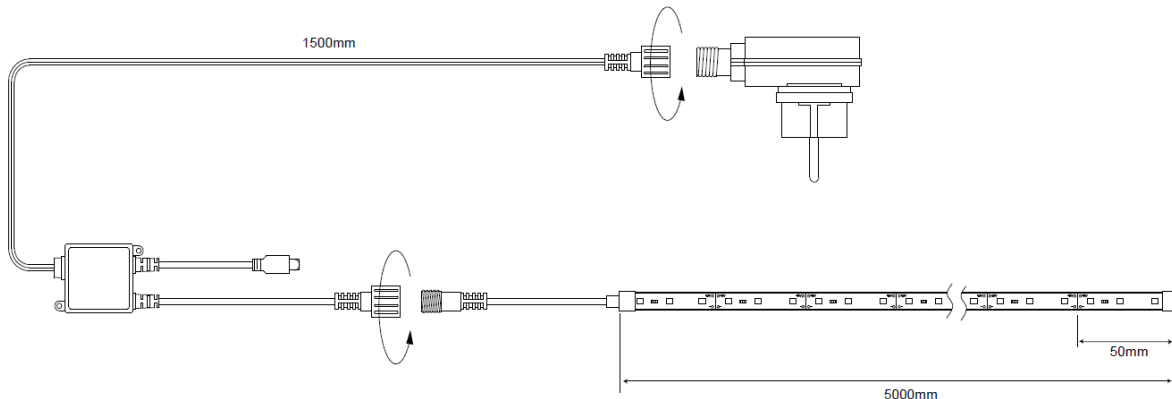

INSERIMENTO DELLA PILA (TELECOMANDO)

- Svitare la vite di fissaggio del supporto pila.
- Staccare il supporto come indicato sul retro del telecomando.
- Posizionare la pila nel supporto. (1)
- Posizionare il supporto e premere fino a quando non è innestato. (2)
- Serrare senza forzare la vite di fissaggio del supporto pila.

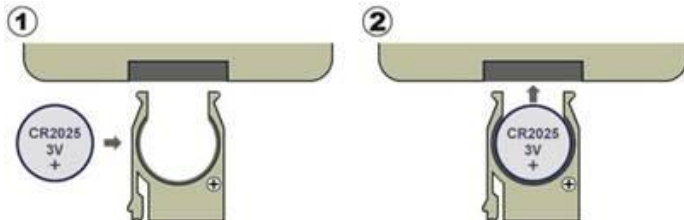

Utilizzare solo il tipo di batteria raccomandato.

Inserire la batteria avendo cura di rispettare le polarità indicate sulla custodia.

Le batterie (non ricaricabili) non devono essere ricaricate.

In caso di perdite della batteria e liquido (elettrolita) a contatto con la pelle, lavare immediatamente con acqua e sapone o neutralizzare con un acido delicato come succo di limone o aceto. Se il liquido viene a contatto con gli occhi, sciacquare immediatamente con acqua pulita per almeno 10 minuti, quindi consultare un medico.

Non cortocircuitare i terminali della batteria.

Rimuovere la batteria quando viene utilizzata.

Rimuovere la batteria prima di smaltire l'apparecchio.

Rimuovere la batteria se non si utilizza questa unità per un lungo periodo.



AVVERTENZA : TENERE LE BATTERIE FUORI DALLA PORTATA DEI BAMBINI. Questo prodotto contiene una batteria a bottone. L'ingerimento di una batteria a bottone può causare ustioni chimiche interne nel giro di due ore e portare alla morte per ustioni chimiche e possibile perforazione dell'esofago. Smaltire le batterie usate immediatamente e in modo sicuro. Anche le batterie usate possono risultare pericolose. Tenere le batterie nuove e usate lontano dalla portata dei bambini. Se si pensa che le batterie possano essere state ingerite o introdotte in una qualsiasi parte del corpo, rivolgersi immediatamente a un medico. Le batterie sono oggetti di piccole dimensioni. Le batterie devono essere sostituite da adulti.

Controllare regolarmente il prodotto e assicurarsi che il vano batteria sia sempre correttamente chiuso e fissato (ad esempio con una vite o un dispositivo meccanico). Se il vano batteria non si chiude correttamente o non è sicuro, interrompere l'uso del prodotto e tenerlo fuori dalla portata dei bambini.



I prodotti elettrici / batterie non devono essere smaltiti con i rifiuti domestici. Ringraziamo per riciclare presso idonei centri di raccolta. Contattare le autorità locali o il proprio rivenditore per consigli in merito al riciclaggio. Le batterie devono essere smaltite in modo sicuro.

RU - ИНФОРМАЦИЯ ДЛЯ СОХРАНЕНИЯ - ЧИТАТЬ ПЕРЕД ИСПОЛЬЗОВАНИЕМ

Не следует подключать световой шнур к источнику питания, пока он находится в упаковке / Не следует использовать световой шнур, если он накрыт или утоплен в поверхность / Гибкий внешний кабель светящейся световой шнур и ее блок питания, не могут быть заменены; в случае повреждения кабеля, следует утилизировать поврежденный прибор (световой шнур и / или блок питания) / Продукт предназначен только для декоративного использования: не подходит для освещения бытовых комнат. / Во время установки гирлянды радиус изгиба должен быть не менее: 60 градусов. / В качестве источника света светильника не подлежит замене: когда источник света достигает конца жизни, весь прибор должен быть заменен. / Не следует вскрывать или перерезать световой шнур. / ВНИМАНИЕ: ЭТА СВЕТОВОЙ ШНУР ЕЛКА НЕ ДОЛЖНА БЫТЬ ИСПОЛЬЗОВАНА ПОКА ВСЕ МЕСТА НЕ ЗАКРЫТЫ ГЕРМЕТИЧНО.

ИНСТРУКЦИЯ

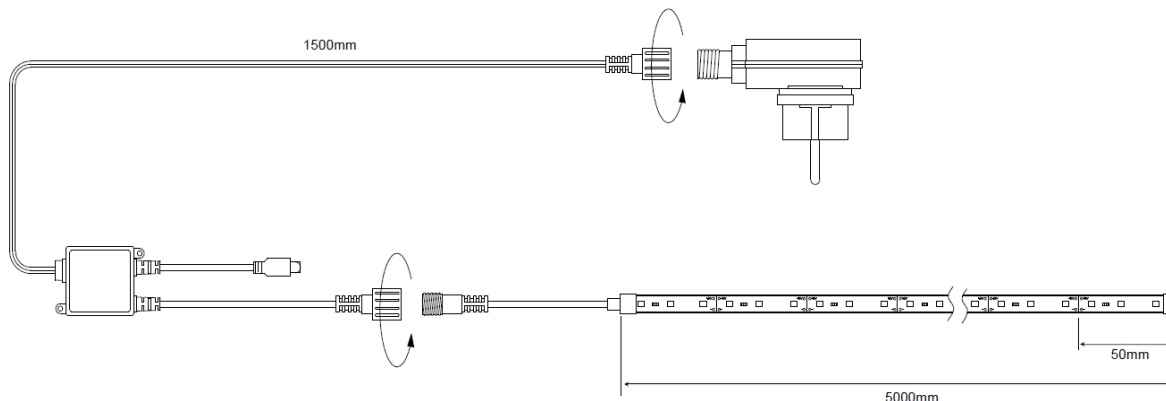

УСТАНОВКА БАТАРЕЙКИ (ПУЛЬТ ДУ)

- Отвинтите фиксирующий винт держателя батареи.
- Откройте отделение для батарейки с обратной стороны пульта ДУ.
- Вставьте батарейку в отделение для батареек. (1)
- Закройте крышку отделения для батареек до щелчка. (2)
- Затяните, не применяя силу, крепежный винт держателя аккумулятора.

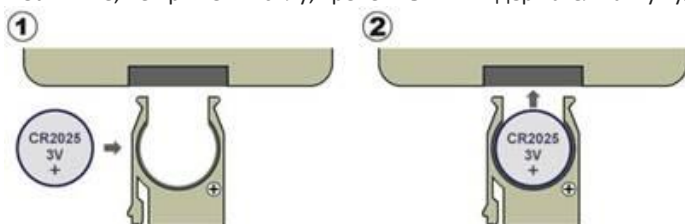

Используйте только батареи рекомендованного типа.

Вставьте батарею, соблюдая полярность, указанную на корпусе.

Аккумуляторы (неперезаряжаемые) нельзя заряжать.

В случае протечки батареи и попадания жидкости (электролита) на кожу немедленно промойте ее водой с мылом или нейтрализуйте слабой кислотой, такой как лимонный сок или уксус. Если жидкость попала в глаза, немедленно промойте их чистой водой не менее 10 минут, затем обратитесь к врачу.

Не закорачивайте клеммы аккумулятора.

Извлекайте батарею, когда она используется.

Извлеките аккумулятор перед утилизацией прибора.

Извлеките аккумулятор, если вы не используете это устройство в течение длительного времени.



ВНИМАНИЕ! ХРАНИТЕ ЭЛЕМЕНТЫ ПИТАНИЯ В МЕСТЕ, НЕДОСТУПНОМ ДЛЯ ДЕТЕЙ. Эта игрушка содержит миниатюрный или кнопочный элемент питания. Проглатывание миниатюрного или кнопочного элемента питания может вызвать появление внутренних химических ожогов в течение двух часов и привести к смерти от химических ожогов и возможного разрыва пищевода. Незамедлительно утилизируйте истощенные элементы питания надлежащим образом. Истощенные элементы питания могут быть опасны. Храните новые и истощенные элементы питания в месте, недоступном для детей. Если вы полагаете, что элементы питания могут находиться в теле ребенка или были проглочены, незамедлительно обратитесь к врачу. Элементы питания представляют собой миниатюрные предметы. Замену элементов питания должны выполнять взрослые.

Регулярно проверяйте изделие и убедитесь, что батарейный отсек всегда правильно закрыт и закреплен (например, с помощью винта или механического устройства). Если батарейный отсек не закрывается должным образом или не защищен, прекратите использование продукта и храните его в недоступном для детей месте.

Электротехническую продукцию / батареек не следует выбрасывать вместе с бытовыми отходами. Спасибо за перерабатывание в пунктах сбора, предусмотренных для этой цели. Проконсультируйтесь с местными властями или обратитесь к дилеру за консультацией по утилизации. Аккумуляторы следует утилизировать безопасно.



PL - PRZECZYTAJ NINIEJSZĄ INSTRUKCJĘ PRZED UŻYCIEM I ZACHOWAJ JĄ NA PRZYSZŁOŚĆ

Nie podłączaj lampy linowej do źródła zasilania, gdy jest ona w opakowaniu lub nawinięta na szpulę / Nie używaj lampy linowej, gdy jest przykryta lub wpuszczona w powierzchnię / Zewnętrzny kabel łańcucha i transformatora nie można wymienić; w przypadku uszkodzenia kabla zaleca się usunięcie uszkodzonego urządzenia (łańcucha i / lub transformatora) / Ten produkt jest przeznaczony wyłącznie do użytku dekoracyjnego: nie nadaje się do użytku jako oświetlenie domowe / Podczas lekkiego montażu liny upewnij się, że jej promień zgięcia jest nie mniejszy niż: 60 stopni. / Źródło światła jest niewymienialne. Jeśli źródło światła osiągnie koniec swojej żywotności, całe światlenie musi zostać wymienione. / Nie otwierać ani nie przecinać przewodu świetlnego. / UWAGA: TE PRZEWODU SWIETLNEGO NIE MOGA BYC UZYWANE BEZ WSZYSTKICH USZCZELEK.

INSTRUKCJA OBSŁUGI

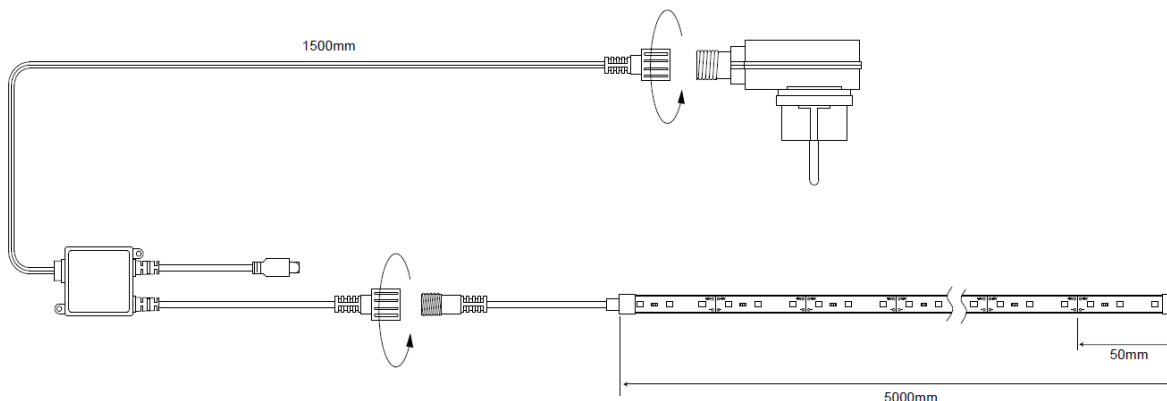

WKŁADANIE BATERII (ZDALNE STEROWANIE)

- Odkręć śrubę mocującą uchwyt baterii.
- Odłóż wspornik, jak pokazano na odwrocie pilota.
- Umieścić baterię we wsporniku. (1)
- Umieść wspornik na miejscu i dociśnij go, aż zaskoczy. (2)
- Dokręć bez użycia siły śruby mocującej wspornik baterii.

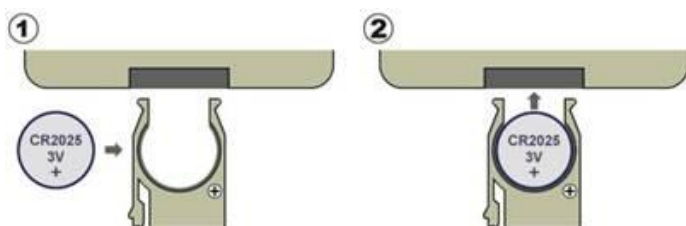

Włóż baterię, zwracając uwagę na polaryzację wskazaną na obudowie.

Nie wolno ładować baterii (nieładowalnych).

W przypadku wycieku elektrolitu z baterii i kontaktu płynu (elektrolitu) ze skórą, należy natychmiast przemyć skórę mydłem i wodą lub zneutralizować łagodnym kwasem, takim jak sok cytrynowy lub ocet. Jeśli dojdzie do kontaktu płynu z oczami, natychmiast przemyj je czystą wodą przez co najmniej 10 minut, a następnie skonsultuj się z lekarzem.

Nie zwierać biegunów akumulatora.

Wymij baterię, gdy jest używana.

Wymij baterię przed utylizacją urządzenia.

Wymij baterię, jeśli nie używasz tego urządzenia przez dłuższy czas.



UWAGA: PRZECHOWYWAĆ W MIEJSCU NIEDOSTĘPNYM DLA DZIECI. Niniejszy produkt zawiera baterię guzikową. Połknięcie takiej baterii może spowodować wewnętrzne oparzenia w ciągu zaledwie dwóch godzin a w konsekwencji śmierć. Zużyte baterie należy natychmiast zutylizować. Nowe i zużyte baterie należy trzymać z dala od dzieci. W przypadku podejrzenia, że baterie mogły zostać połknięte lub umieszczone w jakiegokolwiek części ciała, należy niezwłocznie zasięgnąć porady lekarza. Baterie to małe przedmioty. Wymiana baterii musi być przeprowadzona przez osobę dorosłą

Regularnie sprawdzaj produkt i upewnij się, że komora baterii jest zawsze odpowiednio zamknięta i zabezpieczona (na przykład śrubą lub urządzeniem mechanicznym). Jeśli komora baterii nie zamyka się prawidłowo lub nie jest zabezpieczona, przerywaj używanie produktu i przechowuj go poza zasięgiem dzieci.

Produkty elektryczne / baterie nie mogą być wyrzucane razem z innymi odpadami domowymi. Należy je zatem oddać do odpowiedniego punktu zbiórki w celu utylizacji. Aby uzyskać poradę odn. recyklingu należy zwrócić się do lokalnych władz lub sprzedawcy. Zużyte baterie muszą być zutylizowane zgodnie z prawem.



Ref.: 190616

J.J.A.

4 rue de Montservon

95500 Gonesse

France

atmosphera®
Créateur d'intérieur

INSTRUCTIONS D'INSTALLATION/ INSTALLATION INSTRUCTIONS/ INSTRUÇÕES DE INSTALAÇÃO/ INSTRUCCIONES DE INSTALACIÓN/INSTALLATIONSANLEITUNGEN/ INSTALLATIE INSTRUCTIES/ INSTRUZIONI DI INSTALLAZIONE/ ИНСТРУКЦИИ ПО УСТАНОВКЕ/ PRZECZYTAJ NINIEJSZĄ INSTRUKCJĘ PRZED UŻYCIEM I ZACHOWAJ JĄ NA PRZYSZŁOŚĆ

FR : Deux options de mise en place
EN : Two implementation options
PT : Duas opções de implementação
ES : Dos opciones de configuración
DE : Zwei Optionen für die Einrichtung
NE : Twee implementatieopties
RU : Два варианта реализации
PO : Dwa warianty wdrażania

