

1

atmosphera
Créateur d'intérieur

TABLE À DÎNER | ALIONA
DINING TABLE | MESA DE JANTAR | MESA DE COMEDOR
ESSTISCH | EETIAFEL | TAVOLO | STÖC

REF : 197817









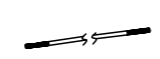

ATMOSPHERA
CRÉATEUR D'INTÉRIEUR®
4 rue de Montseron
95500 GONESSE - FRANCE

RETROUVEZ-NOUS SUR
atmosphera.com
créateur d'intérieur

2

x2

			
1 X1	2 X2	3 X2	A X4
			
B X2	C X1	D X4	E X1
			
F X4	G X4		

3

①

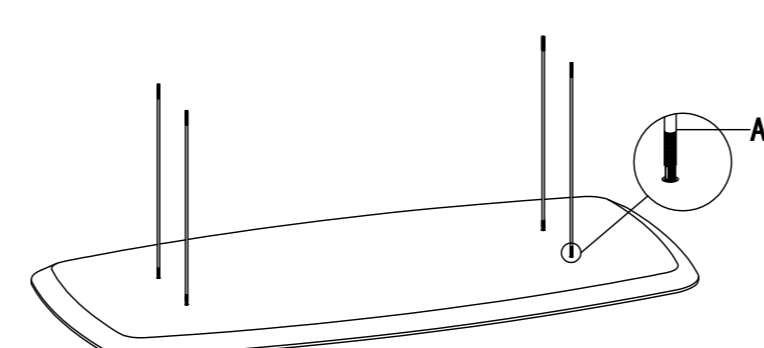

A X4
M8

②

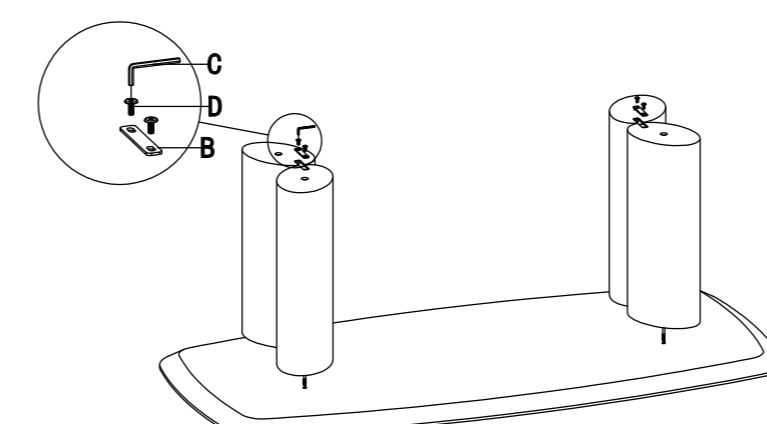

B X2 C X1 D X4
100X20X3 #4 M6*16

4

③

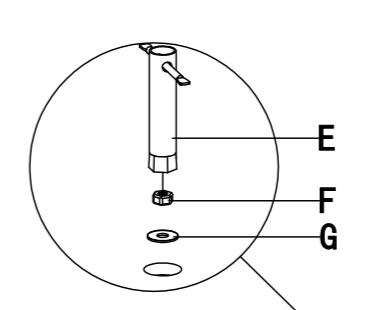

E X1 F X4 G X4
M8 M8 Ø8

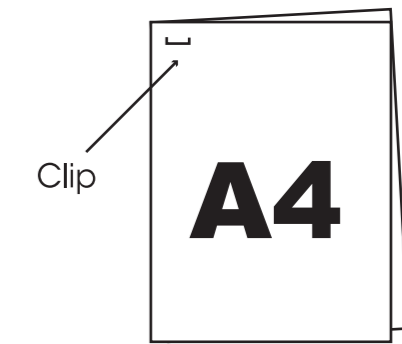
INSTRUCTION MANUALPLEASE RESPECT THE PAGE NUMBER
WHEN READING THE PAGES

5

FR **IMPORTANT: A lire attentivement. A conserver pour consultation ultérieure.**
Montage/Installation : A monter et/ou à installer par un adulte.
Utilisation : Produit à usage domestique. Usage intérieur exclusivement.
Entretien : Essuyer avec un chiffon humide, terminer en essuyant avec un chiffon sec.

EN **IMPORTANT: Retain for future reference, read carefully.**
Installation : To be assembled and / or installed by an adult.
Use : Product for domestic use. Indoor use only.
Maintenance and cleaning : Wipe with a damp cloth. Finish by wiping with a dry cloth.

PT **IMPORTANTE: Informação a conservar, ler atentamente.**
Instalação : Para ser montado ou instalado por um adulto
Uso : Produto à uso doméstico. Uso interior.
Manutenção e limpeza : Use um pano úmido. Limpe em seguida com um coágulo seco.

ES **IMPORTANTE: Guardar esta información para futuras referencias, leer atentamente.**
Instalación : Debe montarse o ser instalado por un adulto.
Uso : Producto de uso doméstico. Uso interior.
Mantenimiento y limpieza : Secar con un trapo húmedo. Acabar secando con un trapo.

DE **WICHTIGE: Informationen, aufmerksam durchlesen und aufbewahren.**
Aufbau : Nur durch einen Erwachsenen aufzubauen oder zu installieren.
Verwendung : Für den Hausgebrauch. Ausschließlich für innenräume Auswendung.
Wartung und reinigung : Mit einem saftigem Reinigungsmittel angefeuchteten Lunte abtrocknen.
Beenden, mit einem trockenen Lumpen.

NL **BELANGRIJKE: informatie, bewaren voor toekomstig gebruik, zorgvuldig lezen.**
Installatie : Te monteren of installeren door een volwassene.
Gebruik : Product voor huishoudelijk gebruik. Alleen voor gebruik binnen.
Onderhoud En Reiniging : Met een vochtige doek schoonmaken. Op het einde afdrogen met een droge doek.

IT **IMPORTANTI: informazioni, conservare per futura consultazione, leggere con attenzione.**
Installazione : Il montaggio o l'installazione devono essere eseguiti da un adulto
Uso : Prodotto per uso domestico. Usare unicamente all'interno.
Manutenzione E Pulizia : Utilizzare un panno umido. Asciugare con un panno asciutto.

PL **WAŻNE: Przed użyciem przeczytaj ulotkę, zachowaj ją na przyszłość**
Montaż: Do montażu lub instalacji przez osobę dorosłą.
Użycie: Produkt gospodarstwa domowego, tylko do użytku w pomieszczeniach.
Instrukcje pielęgnacji: Czyść ciepłą wodą lub szmatką zwilżoną w wodzie. Wytrzyj suchą szmatką

